

Model #

638W

File Cart

Assembly Instructions

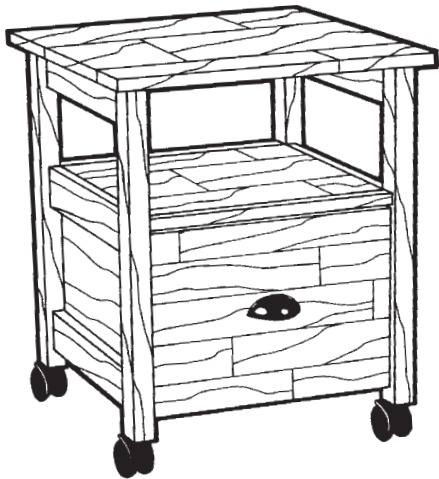

Congratulations!

*This fine piece of furniture will make a handsome addition to your home. For the best results, start by reading both the Assembly Instructions and Finishing Hints **before** you begin your project.*

**For normal household use only.
NOT recommended for commercial use.**



Do not climb, sit or stand on this piece of furniture.

Unload items from this unit prior to moving.

Do not overload the drawer on this unit.

DESIGN SUBJECT TO CHANGE WITHOUT NOTICE.



P.O. Box 2827
Eugene, OR 97402 USA



CALL US FIRST!
DO NOT RETURN ITEM TO STORE

Service Policy: We will replace any parts which are defective, missing or damaged during assembly. Please contact Whittier Wood Products customer service department directly (by phone, fax, mail or email) for replacement parts.

Hours: Our friendly customer service staff can be reached Monday-Friday 7:00 a.m. to 5:00 p.m. (Pacific Time). A message can be left 24 hours a day, 7 days a week.

To Order: Provide the complete furniture model number (upper left corner of this page), part letter, production code, quantity needed, reason for replacement and your full name and address along with a telephone number in case we need to contact you.

Parts ship from our Eugene, Oregon factory within 1 or 2 business days from the time we receive the request. Please allow 5-10 business days for delivery.

800-653-3336

Outside U.S. or Canada: 541-687-0213

Fax: 541-687-2060 • Email: info@whittierwood.com
Mail: P.O. Box 2827 • Eugene, Oregon 97402, U.S.A.

IMPORTANT NOTES:

- Read both the Assembly Instructions and Finishing Hints completely before beginning.
- Store the parts: 1) in their box; 2) in a dry place; 3) in temperatures ranging from 40° to 90°. (Not on a cold, possibly damp, cement floor.)
- Inspect your furniture periodically for any loose glue joints or screws, or any other problem which may be affecting the stability of your furniture. Tighten or repair as needed.

Production Code:

Rev. 6/05

638W File Cart — Parts List

BEFORE BEGINNING ASSEMBLY, check that the quantities of the parts received match those on the parts list below.



A — Top — Qty. 1

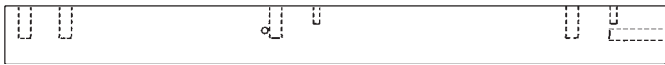

B — Left Front Leg — Qty. 1



C — Left Back Leg — Qty. 1



D — Right Front Leg — Qty. 1



E — Right Back Leg — Qty. 1

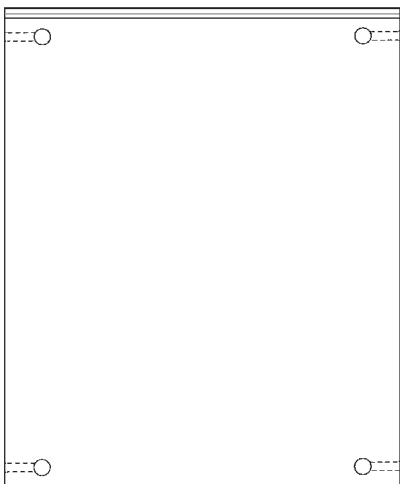

F — Shelf — Qty. 1

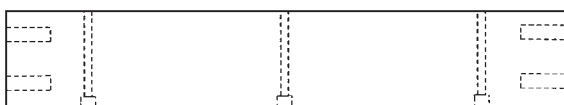

G — Top Apron — Qty. 2



H — Middle/Bottom Apron — Qty. 4

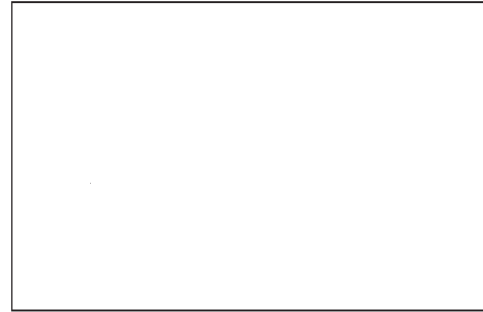

I — Back — Qty. 1



J — Back Apron — Qty. 1

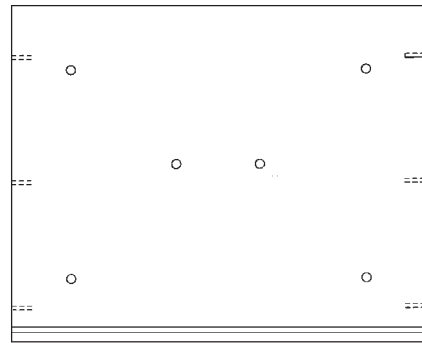

K — Drawer False Front — Qty. 1

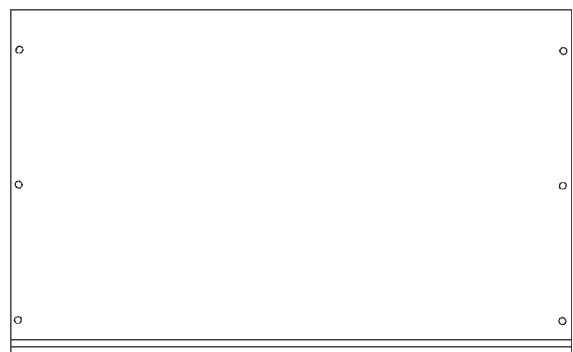

L — Drawer Side — Qty. 2

638W File Cart — Parts List (cont.)

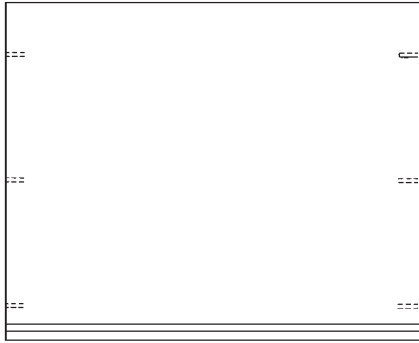

M — Drawer End — Qty. 1



N — Drawer Bottom — Qty. 1

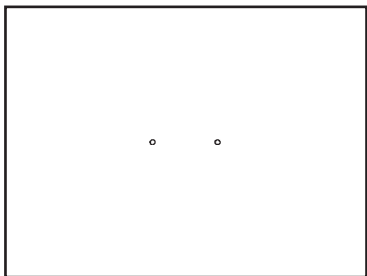

O — Drawer Face — Qty. 1



P — 3/8" x 2" Dowel — Qty. 18



Q — #8x1 1/4" Black Screw — Qty. 12

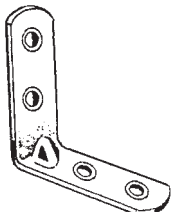

R — Angle Bracket — Qty. 4



S — #6x5/8" Undercut Screw — Qty. 28



T — Cam Housing — Qty. 4



U — Cam Connector — Qty. 4



V — #8x2 3/4" Black Screw — Qty. 6



W — #8x1 3/4" Pan Head Screw — Qty. 2

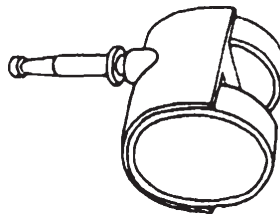

X — Locking Caster — Qty. 4

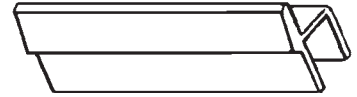

Z — Plastic File Rail — Qty. 2



ZA — Metal Caster Insert — Qty. 4



ZB — #8x1 1/4" Machine Screw — Qty. 2

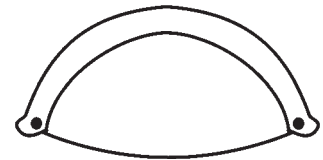

ZC — Cup Pull — Qty. 1



ZD — #8x7/8" LoProfile Screw — Qty. 4



ZE — 5mm x 25mm Dowel — Qty. 8

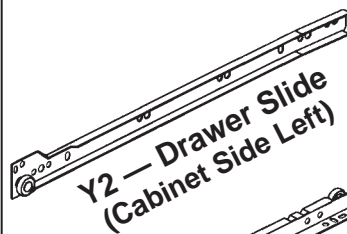

Y2 — Drawer Slide (Cabinet Side Left)

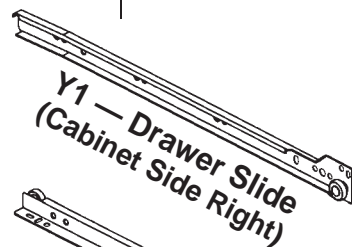

Y1 — Drawer Slide (Cabinet Side Right)

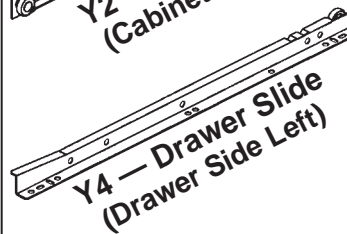

Y4 — Drawer Slide (Drawer Side Left)

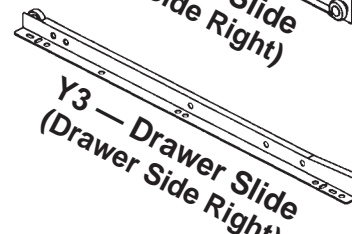

Y3 — Drawer Slide (Drawer Side Right)

Y — Drawer Slide Set — Qty. 1

638W File Cart

ASSEMBLY INSTRUCTIONS

TOOLS REQUIRED:

Phillips Head Screwdriver, Hammer, Tape Measure, Wood Glue.

IMPORTANT:

We recommend finishing the unit before final assembly.

Before finishing, read enclosed finishing hints.

NOTE: Due to the fact that more than one type of hardwood is used, we recommend testing for desired color. *To test for desired color on:* **a)** Veneer parts—apply stain to unexposed portion of front surface of Drawer False Front. See FIGURE 7. **b)** Alder pieces—apply stain to back of Drawer Face. See FIGURE 9.

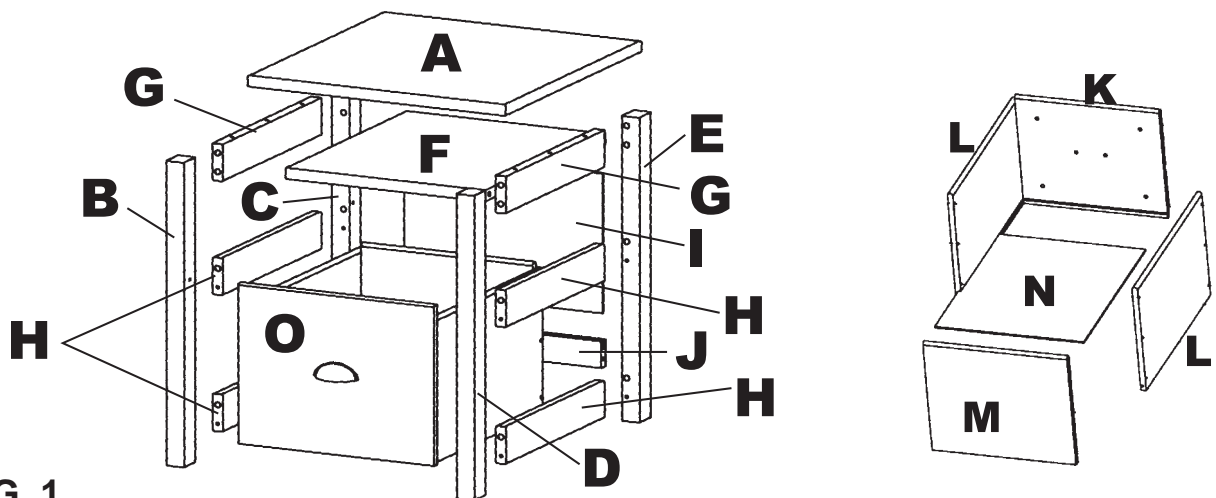
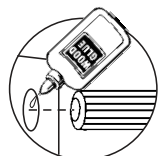
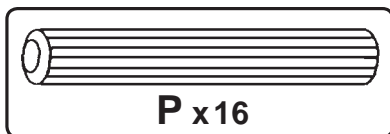

FIG. 1

- 1) Lay out the wood pieces in their approximate locations to become familiar how they will go together.



GLUE ALL DOWELS IN THIS STEP

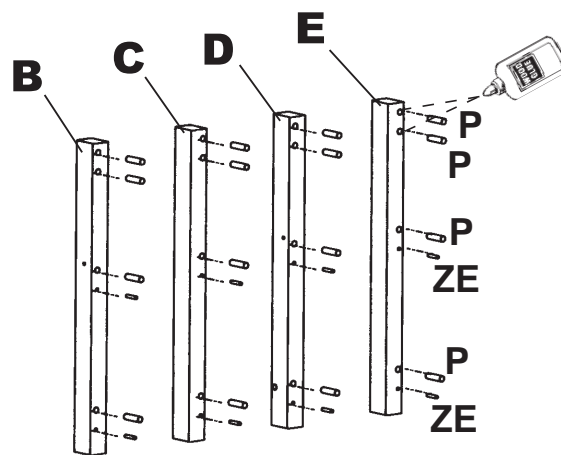
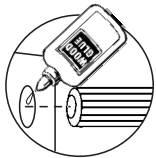

FIG. 2

- 2) Glue four 3/8" x 2" Dowels (P) into each of the larger holes in the side of each Leg (B, C, D, & E). Glue two 5mm x 25mm Dowels (ZE) into the smaller holes in each leg.



GLUE ALL
DOWELS IN
THIS STEP

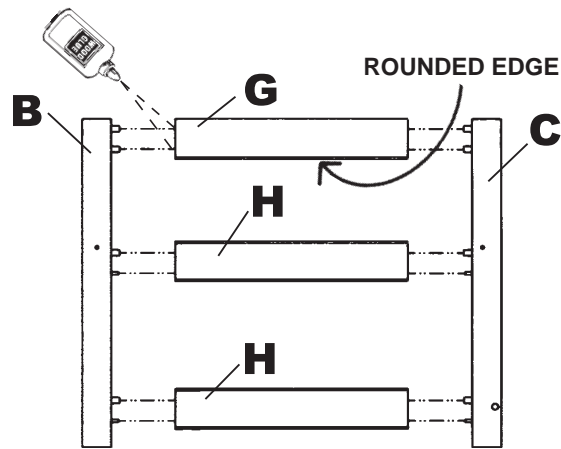

FIG. 3

- 3) Align the Left Front Leg (B) and the Left Back Leg (C) so that the three pairs of holes in each leg are facing each other. The other holes should face into the unit. See FIGURE 3 for configuration of holes facing into unit.

Glue the Top Apron (G), with the rounded edge towards the bottom, onto the upper pair of dowels in a Left Front Leg (B) and two Middle/Bottom Aprons (H) onto the two other pair of dowels.

Glue a Left Back Leg (C) on to the other end of the aprons.

Repeat for the other side with the Right Front and Back Legs (D & E).

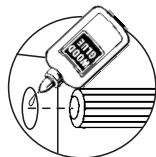
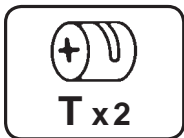
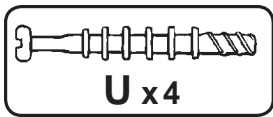
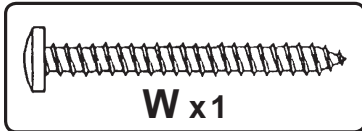
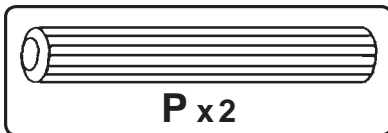

GLUE ALL
DOWELS IN
THIS STEP

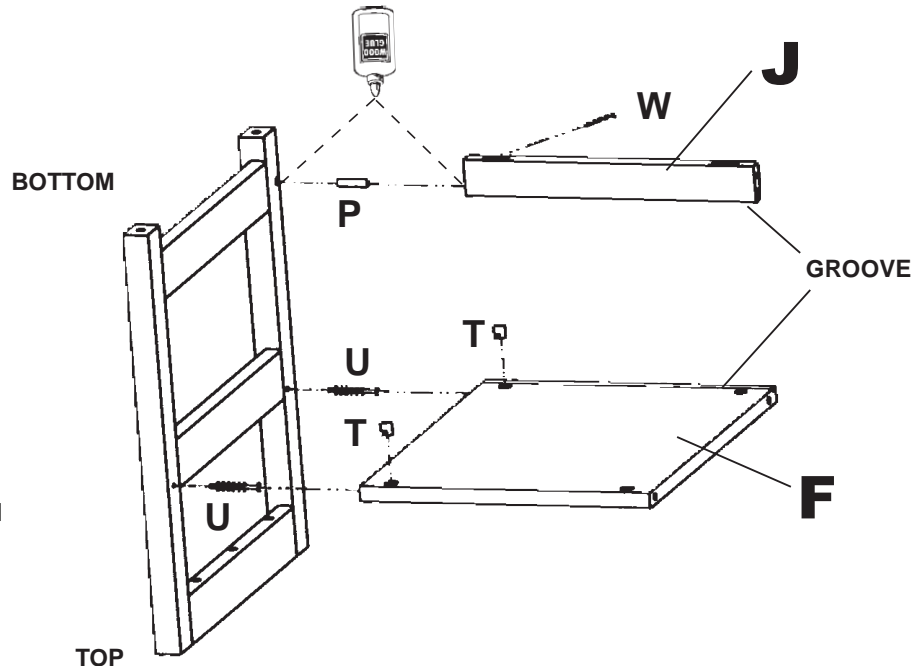

FIG. 4

Read the instructions on how to operate CAM-LOCK SYSTEM at this time.

- 4) Glue a 3/8"x2" Wood Dowel (P) into the hole near the bottom in both the Left and Right Back Legs. Insert Cam Connectors (U) in the holes near the middle of each leg.

Glue the Back Apron (J) onto the dowel in one back leg and fasten in place with a #8x1³/₄" Pan Head Screw (W) through the pocket drilled hole. **The groove in the apron must face the top of the unit and the radiused edge must face out.**

With the groove facing bottom of unit, fasten the Shelf (F) to the side assembly with two Cam Connectors (U) and Cam Housings (T).

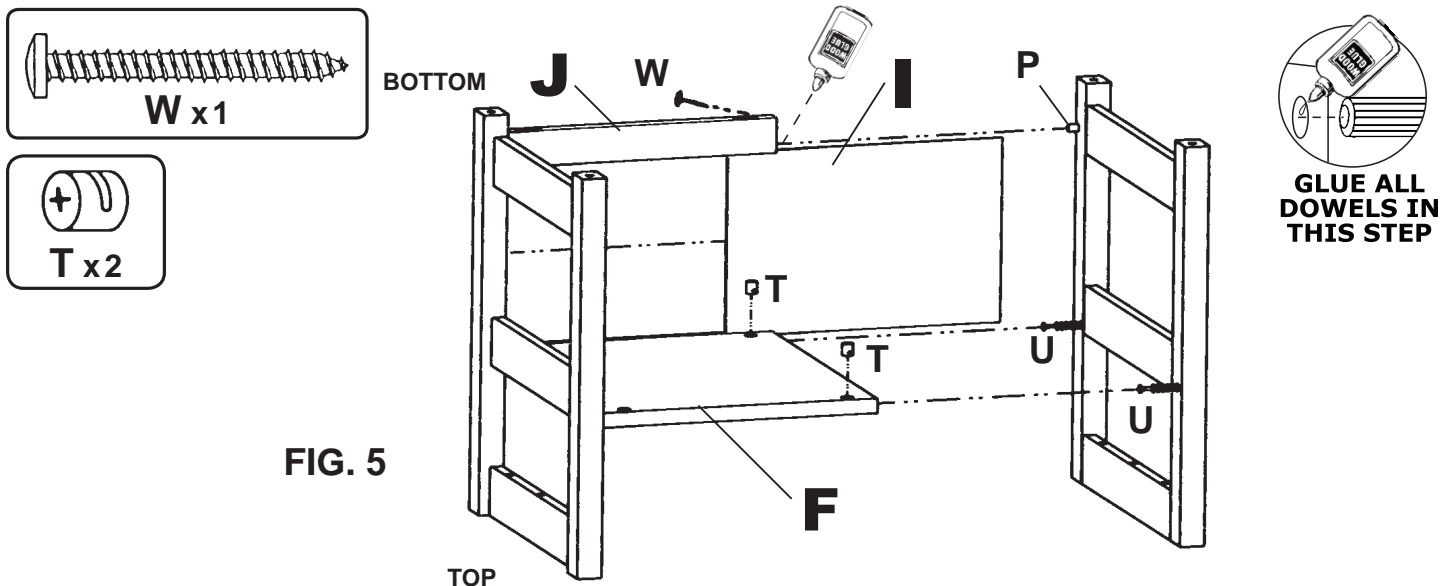

- 5) Slide the Back (I) with good face to outside, into the grooves in the shelf and back apron. Attach the other side assembly to the shelf and back apron in the same way.

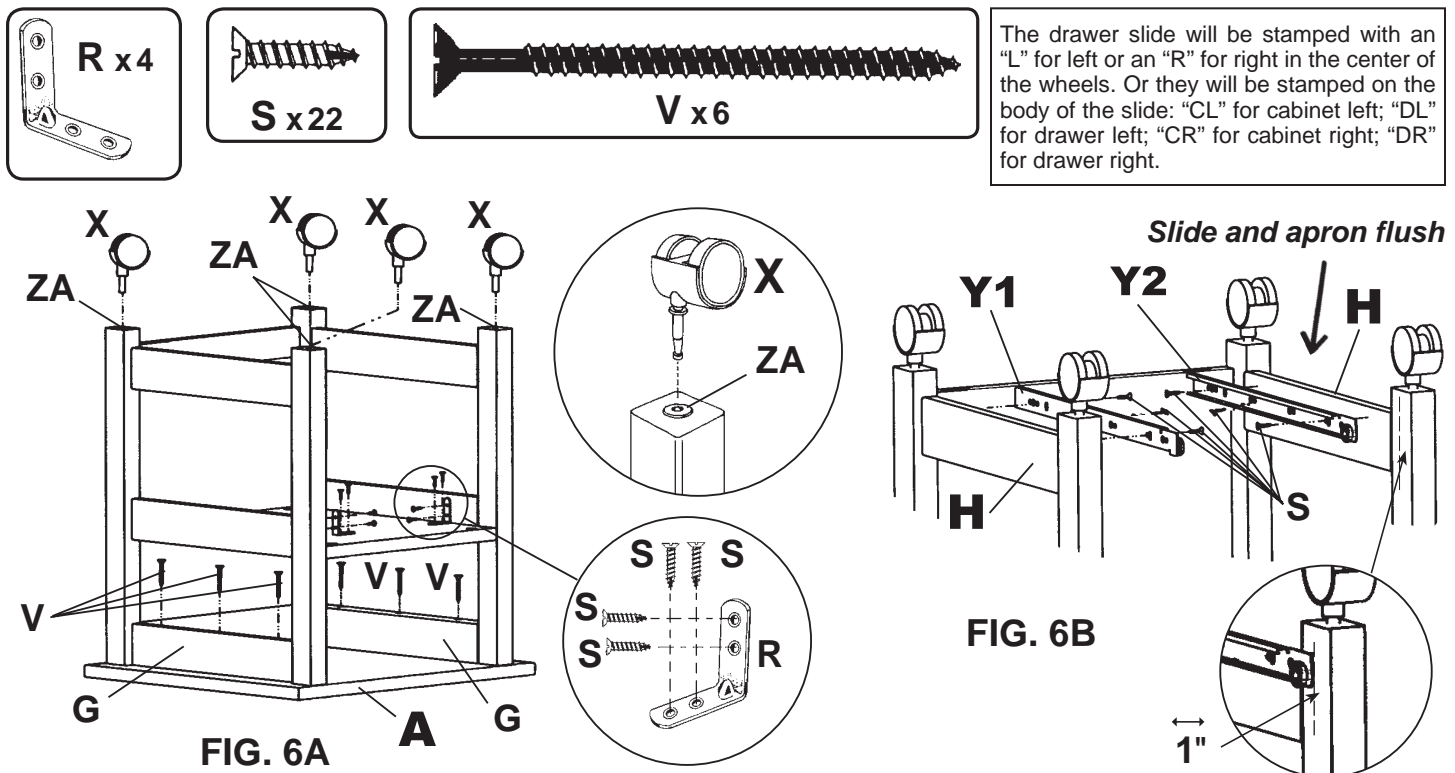

- 6) With Top (A) laying face down, place leg assembly centered side to side and front to back on the top and fasten in place with six #8x2³/₄" Black Screws (V) through the predrilled holes in the Top Aprons (G). Tap Caster Insert (ZA) into the hole in bottom of each leg. Tap Locking Casters (X) in the inserts in each leg. The grain on the top must run the same direction as on the shelf.
- Attach two Angle Brackets (R) to the bottom of the shelf and to each side apron about 4" in from each end. Use #6x5/8" Undercut Screws (S) in all four holes of each bracket.
- Attach the Drawer Slide (Cabinet Side Left–Y2) to the left side assembly using three #6x5/8 Undercut Screws (S). The slide is to be positioned 1" from the outer edge of the front leg and flush with the bottom edge of the Bottom Apron (H). Use the fourth hole from the front in the slide, and the third hole from the back of the slide. Insert a third screw into one of the smaller holes near the center of the slide. Repeat for the right side with (Cabinet Side Right–Y1). See FIGURE 6B.

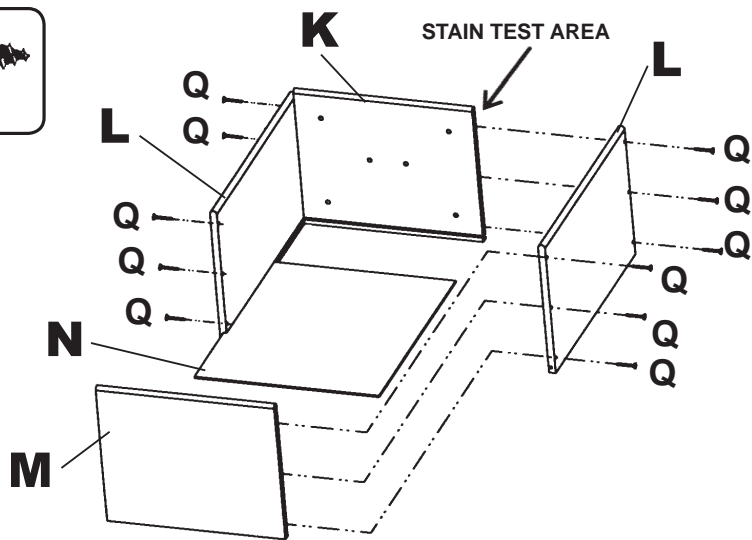
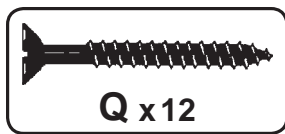

FIG. 7A

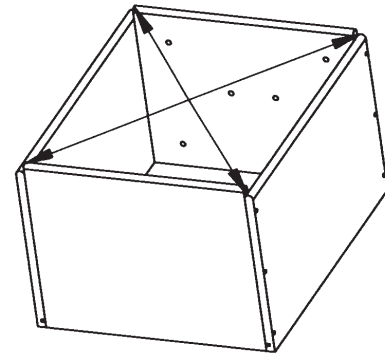

FIG. 7B

- 7) Attach a Drawer Side (L) to each end of a Drawer False Front (K) with three #8x1¼" Black Screws (Q) through the predrilled holes in the sides. The grooves for the Drawer Bottom must line up. Slide the Drawer Bottom (N) into the grooves. Attach the Drawer End (M) to the Sides in the same manner. See FIGURE 7A.

Square the drawers by measuring from left front to right rear and from right front to left rear. The measurements should be equal. If one is longer, hold the drawer by the corners on the longest line and squeeze them together until square. See FIGURE 7B.

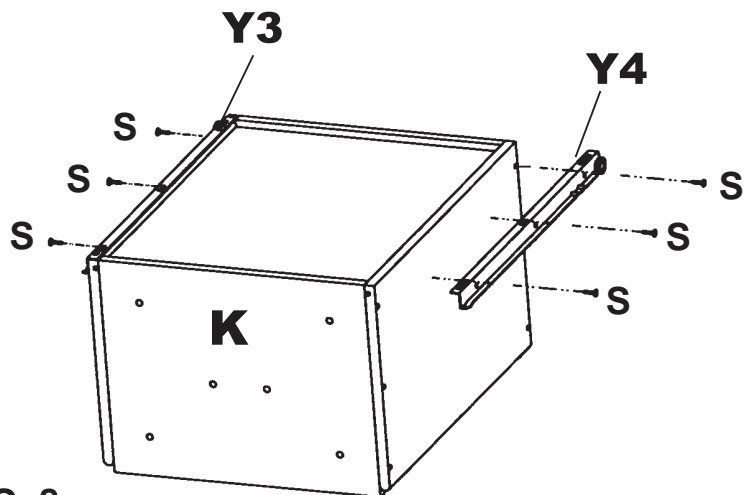
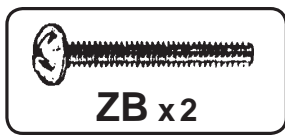
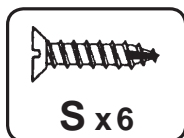

FIG. 8

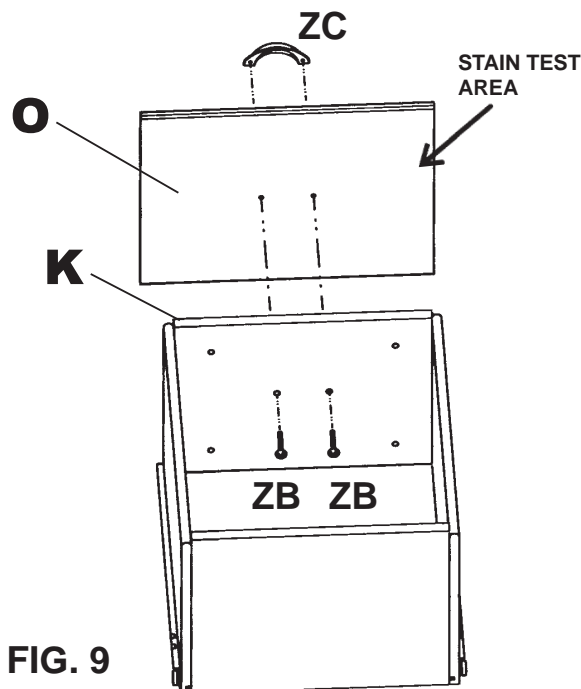

FIG. 9

- 8) Attach Drawer Slides (Drawer Side Left—Y4) and (Drawer Side Right—Y3) to the drawers. The wheels should be to the rear and the front edge should be flush with the drawer side. Attach the slides with three #6x5/8" Undercut Screws (S). See FIGURE 8.
- 9) Attach the Drawer Face (O), to the Drawer False Front (K) by inserting two #8x1¼" Machine Screws (ZB) through the center holes in the Drawer False Front and Face and **LOOSELY** fastening into the Cup Pull (ZC). See FIGURE 9.

DO NOT INSERT SCREWS (ZD) AT THIS TIME.

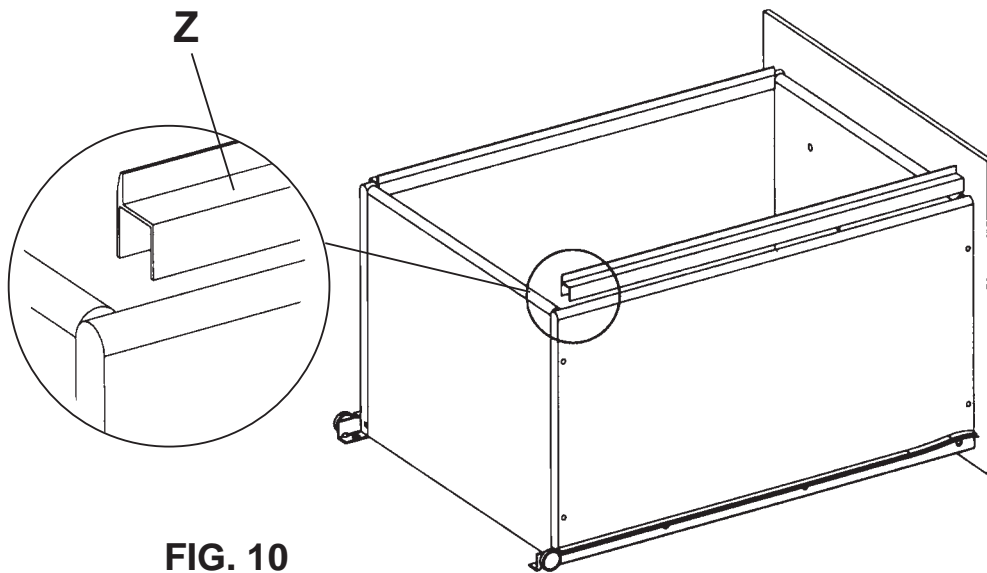

FIG. 10

10) With the drawer right side up, tap Plastic File Rails (Z) on top of drawer sides with lip to inside.

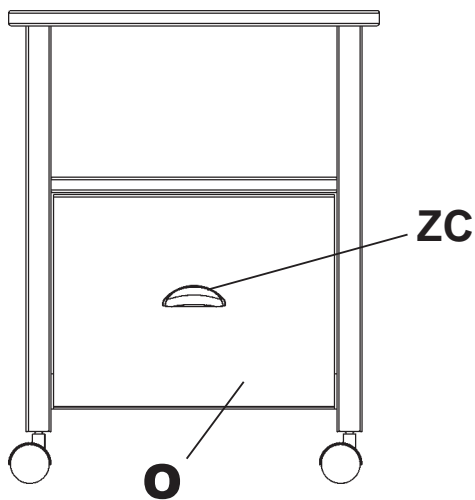
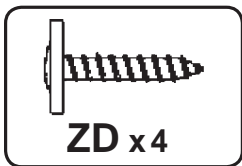

FIG. 11

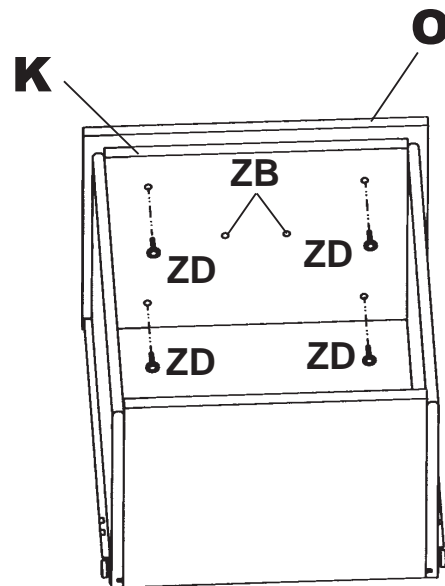

FIG. 11A

11) Install the drawer in the unit. Make sure that the Cup Pull (ZC) is loose enough to allow the Drawer Face to move freely on the drawer false front. Adjust the drawer Face (O) on the Drawer False Front (K) so that it is centered.

Tighten the Screws (ZB) on the Cup Pull (ZC) to help eliminate any shifting of the face. Insert four #8x7/8" LoProfile Screws (ZD) through the holes in the Drawer False Front (K) and fasten securely. See FIGURE 11A.

Modelo #

638W

Carro del Archivero

Instrucciones para Armar



¡Felicitaciones!

Este fino mueble será una bella adición para su hogar. Para obtener el mejor resultado, comience leyendo tanto las Instrucciones para Armar como las Sugerencias para el Acabado antes de comenzar su proyecto.

Sólo para uso doméstico.

NO se recomienda para uso comercial.



No se suba, no se siente ni se pare sobre este mueble.

No mueva este mueble mientras esté lleno. Vacíelo antes de moverlo.

No cargue en exceso el cajón de este mueble.

ESTE DISEÑO ESTÁ SUJETO A CAMBIOS SIN PREVIO AVISO.



P.O. Box 2827
Eugene, OR 97402 USA



¡PRIMERO LLÁMENOS!

NO DEVUELVAN ESTE ARTÍCULO A LA TIENDA

Normas para obtener servicio: Reemplazaremos las piezas que tengan defectos, falten o se dañen durante el armado. Sírvase comunicarse con el departamento de servicio al cliente de Whittier Wood Products directamente (por teléfono, fax, correo o e-mail) para obtener piezas de repuesto.

Horas: Nuestro amable personal de servicio al cliente está disponible de lunes a viernes de 7:00 a.m. a 5:00 p.m. (Hora de la zona del pacífico de Estados Unidos). Puede dejar un mensaje las 24 horas del día, los 7 días de la semana.

Para hacer un pedido: Proporcione el número completo del modelo del mueble (se encuentra en la esquina superior izquierda de esta página), la letra de la pieza, el código de producción, la cantidad que necesita, la razón del reemplazo, y su nombre completo, dirección y teléfono, para el caso de que necesitemos comunicarnos con usted.

Las piezas se envían desde nuestra planta en Eugene, Oregon, 1 ó 2 días hábiles después de recibir su solicitud. Por favor tenga en cuenta que la entrega tomará de 5 a 10 días hábiles.

800-653-3336

Fuera de los Estados Unidos o Canadá: 541-687-0213

Fax: 541-687-2060 • Email: info@whittierwood.com

Correo: P.O. Box 2827 • Oregon 97402, U.S.A.

NOTAS IMPORTANTES:

- Lea por completo las Instrucciones y las Sugerencias para el Acabado antes de comenzar a armar el mueble.
- Guarde los paneles: 1) en su caja, 2) en un sitio seco, 3) en un rango de temperaturas comprendido entre 40° y 90° (no en un piso de cemento frío que tal vez esté húmedo).
- Revise su mobiliario en forma periódica para detectar uniones despegadas, tornillos flojos o cualquier otro problema que pudiera afectar la estabilidad del mismo. Apriete los tornillos o repare las piezas según corresponda.

Código del producto:

Rev. 6/05

638W Carro del Archivero

LISTA DE PIEZAS

Antes de comenzar el montaje, verifique que el total de piezas recibidas concuerde con la cantidad indicada en la lista que figura a continuación.

Parte	Descripción	Cantidad	Parte	Descripción	Cantidad	Parte	Descripción	Cantidad
A	Panel superior	1	O	Cara del cajón	1	Y	Juego de correderas del cajón	1
B	Pata delantera izquierda	1	P	Taquete de madera de 3/8"x 2"	18	Y2	Corredera del cajón (izquierda, lado del gabinete)	
C	Pata trasera izquierda	1	Q	Tornillo negro #8x1¼"	12	Y1	Corredera del cajón (derecha, lado del gabinete)	
D	Pata delantera derecha	1	R	Soporte angular	4	Y4	Corredera del cajón (izquierda, lado del cajón)	
E	Pata trasera derecha	1	S	Tornillo rebajado #6x5/8"	28	Y3	Corredera del cajón (derecha, lado del cajón)	
F	Estante	1	T	Tuerca de sujeción para leva	4	Z	Riel del archivero	2
G	Faldón superior	2	U	Perno conector de leva	4	ZA	Inserto metálico de la ruedecilla	4
H	Faldón intermedio/inferior	4	V	Tornillo negro #8x2¾"	6	ZB	Tornillo para metal #8x1¼"	2
I	Panel posterior	1	W	Tornillo de cabeza troncocónica #8x1¾"	2	ZC	Tirador tipo concha	1
J	Faldón posterior	1	X	Ruedecilla con seguro	4	ZD	Tornillo LoProfile #8x7/8"	4
K	Falso frontal del cajón	1				ZE	Taquete de 5x25mm	8
L	Lado del cajón	2						
M	Parte posterior del cajón	1						
N	Fondo del cajón	1						

IMPORTANTE:

Recomendamos realizar el acabado de la unidad antes del ensamblaje final.

Para ello, leer la página incluida, Sugerencias para el Acabado.

NOTA: Debido a que se utilizan diferentes tipos de madera, recomendamos que primero pruebe el color deseado.

Para probar el color deseado en:

- Piezas enchapadas - aplique colorante a una porción no expuesta de la superficie anterior de la Falso Frontal del Cajón (K). Consulte la FIGURA 7.
- Piezas de aliso - aplique colorante a la parte posterior de la cara del cajón. Consulte la FIGURA 9.

INSTRUCCIONES PARA ENSAMBLADO

HERRAMIENTAS REQUERIDAS:

destornillador Phillips, martillo, cinta métrica, pegamento para madera

- Coloque las piezas de madera en sus lugares aproximados para identificar cómo se ensamblan.

Fig. 2 — Glue All Dowels. = Encolar todos los taquetes.

- Pegue cuatro Taquetes de 3/8x2" (P) en cada uno de los orificios grandes en el lado de cada Pata (B, C, D y E). Pegue dos Taquetes de 5x25mm (ZE) en los orificios más pequeños en cada pata.

Fig. 3 — Rounded edge = Borde redondeado Glue All Dowels. = Encolar todos los taquetes.

- Alinee la pata delantera izquierda (B) y la pata trasera izquierda (C) para que los tres pares de orificios de cada pata queden enfrentados unos con los otros. Los demás orificios deberán quedar orientados hacia la unidad. Refiérase a la FIGURA 3, donde se muestra la configuración de los orificios orientados hacia la unidad.

Pegue el Faldón Superior (G), con el borde redondeado hacia la parte inferior, en el par superior de taquetes en la Pata Delantera Izquierda (B) y dos Faldones Intermedios/Inferiores (H) en los otros dos pares de taquetes.

Pegue la Pata Trasera Izquierda (C) en el otro extremo de los faldones.

Repita para el otro lado con las Patas Derechas, Trasera y Delantera (D y E).

Fig. 4 — Top = Parte superior; Bottom = Parte inferior; Groove = Ranura Glue All Dowels. = Encolar todos los taquetes.

ANTES DE PROSEGUIR, LEA LAS INSTRUCCIONES PARA EL FUNCIONAMIENTO DEL SISTEMA DE SUJECIÓN DE CONECTORES DE LEVA EN LA HOJA ADJUNTA.

638W – INSTRUCCIONES PARA ENSAMBLADO

4. Pegue un Taquete de Madera de 3/8x2" (P) en el orificio cerca de la parte inferior en ambas Patas Traseras, Derecha e Izquierda. Inserte Conectores de Leva (U) en los orificios que están cerca del centro de cada pata.

Pegue el Faldón Posterior (J) en el taquete en una de las patas traseras y fíjelo en su lugar con un Tornillo de Cabeza Truncocónica #8x1 3/4" (W) a través del orificio con cavidad que viene taladrado. La ranura del faldón debe quedar hacia la parte superior de la unidad.

Coloque el estante con la ranura hacia la parte inferior de la unidad y fíjelo al ensamble lateral con dos conectores de Leva (U) y Tuercas de Sujeción para Leva (T).

*Fig. 5 — Bottom = Parte inferior;
Top = Parte superior*

Glue All Dowels. = Encolar todos los taquetes.

5. Deslice el Panel Posterior (I) con la cara de buen acabado hacia afuera, en las ranuras del estante y del faldón posterior.

De la misma manera, sujete el otro ensamble lateral al estante y al faldón posterior.

Fig. 6 — Slide and apron flush = Corredera y faldón al ras

Las correderas del cajón tendrán grabadas en el centro de las ruedas una "L" para el lado izquierdo (left) o una "R" para el derecho (right).

O tendrán letras grabadas en la corredera: "CL" para "gabinete, izquierda"; "DL" para "cajón, izquierda"; "CR" para "gabinete, derecha"; "DR" para "cajón, derecha".

6. Con el Panel Superior (A) colocado boca abajo, coloque el ensamble de las patas centrado de lado a lado y del frente a atrás y fíjelo en su lugar con seis Tornillos Negros #8x2 3/4" (V) a través de los orificios que vienen taladrados en los Faldones Superiores (G). Inserte con un martillo un Inserto de la Ruedecilla (ZA) en la parte inferior de cada pata. Inserte las Ruedecillas con Seguro (X) en los insertos en cada pata.

Fíje dos Soportes Angulares (R) a la parte inferior del estante y a cada faldón lateral a aproximadamente 4" de cada extremo. Utilice Tornillos Rebajados #6x5/8" (S) en los cuatro orificios de cada soporte.

Instale la Corredera del Cajón (Izquierda, Lado del Gabinete) (Y2) en el ensamble lateral izquierdo usando tres Tornillos Rebajados #6x5/8" (S). La corredera se debe colocar a 1" del borde exterior de la pata delantera y al ras con el borde inferior del

faldón inferior (H). Utilice el cuarto orificio desde el frente de la corredera y el tercer orificio desde la parte posterior de la corredera. Inserte un tercer tornillo en uno de los orificios más pequeños que se encuentran cerca del centro de la corredera. Repita el procedimiento para el lado derecho con la Corredera del Cajón (Derecha, Lado del Gabinete) (Y1).

7. Instale un Lado del Cajón (L) a cada borde del Frente Falso del Cajón (K) con tres tornillos Negros #8x1 1/4" (Q) a través de los orificios que vienen taladrados en los lados. Las ranuras para el Fondo del Cajón (N) dentro de las ranuras. Fíje la Parte Posterior del Cajón (M) a los Lados siguiendo el mismo procedimiento. Consulte la FIGURA 7A. Repita el procedimiento para el otro cajón.

Encuadre el cajón midiendo desde la esquina delantera izquierda hasta la esquina trasera derecha y desde la esquina delantera derecha hasta la esquina trasera izquierda. Las distancias deben ser iguales. Si una es más grande, sostenga el cajón por las esquinas de la distancia más grande y júntelas hasta que el cajón quede encuadrado. Consulte la FIGURA 7B.

8. Instale las Correderas del Cajón (Izquierda, lado del cajón -Y4) y (Derecha, lado del cajón - Y3) a los cajones. Las ruedas deben quedar hacia la parte trasera y el borde delantero debe quedar al ras con el lado del cajón. Fíje las correderas con tres Tornillos Rebajados #6x5/8" (S). Consulte la FIGURA 8.

9. Fíje la Cara del Cajón (O) al Falso Frontal del Cajón (K), insertando dos Tornillos para Metal #8x1 1/4" (ZB) a través de los orificios centrales en el Falso Frontal y Cara del Cajón e instale **SIN APRETAR** el Tirador Tipo Concha (ZC). Consulte la FIGURA 9. **AÚN NO INSERTE LOS TORNILLOS (ZD).**

10. Con el cajón boca arriba, instale golpeando ligeramente los Rieles de Plástico del Archivero (Z) en la parte superior de los lados del cajón con el reborde hacia adentro.

11. Instale el cajón en la unidad. Asegúrese de que el Tirador Tipo Concha (ZC) esté lo suficientemente flojo para permitir que la Cara del Cajón se mueva libremente sobre el Falso Frontal del Cajón. Ajuste la Cara del Cajón (O) sobre el Falso Frontal del Cajón (K) hasta que quede centrada.

Apriete los tornillos (ZB) del Tirador Tipo Concha (ZC) para evitar que la cara se mueva. Inserte cuatro Tornillos LoProfile #8x7/8" (ZD) a través de los orificios en el Falso Frontal del Cajón (K) y apriete con seguridad. Consulte la FIGURA 11A.

638W

Charrette de Dossier

Instructions de Montage



Félicitations !

Ce joli meuble s'intégrera agréablement à votre intérieur. Pour obtenir des résultats optimum, commencez par lire les Instructions de Montage et les Conseils de Finition avant de commencer votre projet.

**Pour usage ménager normal seulement.
N'est pas recommandé pour usage commercial.**



Ne pas monter, s'asseoir ni se mettre debout sur cet article d'ameublement.

Ne pas déplacer cet article d'ameublement s'il est chargé.
Le décharger avant de le déplacer.

Ne pas surcharger le tiroir de cet article d'ameublement.

LE MODÈLE EST SUJET À CHANGEMENTS SANS PRÉAVIS.



P.O. Box 2827
Eugene, OR 97402 USA



APPELEZ-NOUS D'ABORD !

NE RETOURNEZ PAS CET ARTICLE AU MAGASIN

Politique de service : Nous remplacerons toutes les pièces défectueuses, manquantes ou endommagées pendant le montage. Veuillez contacter directement le service clientèle de Whittier Wood Products (par téléphone, fax, courrier ou e-mail) pour obtenir les pièces de remplacement.

Horaires : Le personnel accueillant de notre service clientèle est joignable du lundi au vendredi, de 7 h à 17 h (heure normale du Pacifique). Vous pouvez laisser un message 24 heures sur 24, 7 jours sur 7.

Pour placer vos commandes : Fournissez le numéro complet de modèle du meuble (angle supérieur gauche de cette page), la lettre de la pièce, le code de production, la quantité nécessaire, la raison du remplacement, ainsi que votre nom complet et votre adresse, avec un numéro de téléphone, au cas où nous aurions besoin de vous contacter.

Les pièces sont expédiées de notre usine située à Eugene, Oregon dans les 1 ou 2 jours ouvrables à compter de la réception de votre demande. La livraison prendra de 5 à 10 jours ouvrables.

800-653-3336

À l'extérieur des États-Unis ou du Canada : 541-687-0213
Fax : 541-687-2060 • E-mail : info@whittierwood.com
Courrier : P.O. Box 2827 • Oregon 97402, U.S.A

REMARQUES IMPORTANTES :

- Lisez complètement les instructions et les Conseils de finition avant de commencer le montage.
- Conservez les panneaux : 1) dans leur boîte, 2) à un endroit sec, 3) à des températures variant entre 40° et 90°. (Non sur un sol en ciment froid, éventuellement humide.)
- Inspectez régulièrement votre meuble, pour voir si les pièces se décollent ou si les vis se desserrent ou si vous remarquez tout autre problème risquant d'affecter la stabilité du meuble. Resserrez ou réparez au besoin.

Code produit :

638W Charrette de Dossier

Nomenclature des pièces

AVANT DE COMMENCER L'ASSEMBLAGE, vérifiez si la quantité des pièces reçues correspond à la liste ci-dessous.

ID	Description	Qté	ID	Description	Qté	ID	Description	Qté
A	Dessus.	1	O	Face de tiroir.	1	Y1	Coulisse de tiroir (côté droit du meuble)	
B	Pied avant gauche.	1	P	Cheville en bois 3/8 po x 2 po	18	Y2	Coulisse de tiroir (côté gauche du meuble)	
C	Pied arrière gauche.	1	Q	Vis noire no. 8x1¼ po	12	Y3	Coulisse de tiroir (côté droit du tiroir)	
D	Pied avant droit.	1	R	Support angulaire	4	Y4	Coulisse de tiroir (côté gauche du tiroir)	
E	Pied arrière droit.	1	S	Vis à tête évidée no. 6x5/8 po	28	Z	Rail pour dossiers.	2
F	Étagère	1	T	Boîtier de came.	4	ZA	Pièce d'insertion de roulette en métal.	4
G	Tablier supérieur.	2	U	Connecteur à cames	4	ZB	Vis à usiner no. 8x1¼ po . . .	2
H	Tablier central/inférieur	4	V	Vis noire no. 8x2¾ po	6	ZC	Poignée en anse	1
I	Arrière	1	W	Vis à tête bombée no. 8x1¼ po	2	ZD	Vis LoProfile no. 8x7/8 po. . .	4
J	Tablier arrière.	1	X	Roulette verrouillable.	4	ZE	Cheville 5x25 mm	8
K	Faux avant de tiroir	1	Y	Ensemble de coulisses de tiroir.	1			
L	Côté de tiroir.	2						
M	Extrémité de tiroir	1						
N	Fond de tiroir	1						

IMPORTANT:

Nous recommandons de finir le meuble avant de le monter définitivement. Avant de procéder à la finition, lisez la feuille ci-jointe, Conseils de Finition.

REMARQUE: Du fait que plusieurs types de bois sont utilisés, nous recommandons de procéder à des tests pour obtenir la couleur désirée. *Pour tester la couleur désirée sur :*

- Des pièces en placage - appliquez la teinture à la partie non exposée de surface avant d'avant faux de tiroir (K). Voir la FIGURE 7.
- Des pièces en aulne - appliquez la teinture sur l'arrière de la Face de tiroir. Voir la FIGURE 9.

INSTRUCTIONS DE MONTAGE

OUTILS NÉCESSAIRES : Tournevis cruciforme, marteau, mètre ruban, colle à bois

1. Posez les pièces en bois à leurs emplacements approximatifs, pour vous familiariser avec leur montage.

FIG. 2 — Glue All Dowels. = Collez toutes les chevilles.

2. Collez quatre chevilles 3/8x2 po (P) dans chacun des grands trous prévus à cet effet dans le côté de chaque pied (B, C, D et E).
Collez deux chevilles 5x25 mm (ZE) dans les petits trous de chaque pied.

**Fig. 3 — Rounded edge = Bord arrondi
Glue All Dowels. = Collez toutes les chevilles.**

3. Alignez le pied avant gauche (B) et le pied arrière droit (C) de manière à ce que les trois paires de trous ménagées dans chaque pied soient en face les unes des autres. Les autres trous doivent être

face à l'intérieur du meuble. Voir la FIGURE 3 pour la configuration des trous face à l'intérieur du meuble.

Collez le tablier supérieur (G), avec le bord arrondi vers le bas, sur la paire supérieure de chevilles dans le pied avant gauche (B) et deux tabliers central/inférieur (H) sur les deux autres paires de chevilles. Collez le pied arrière gauche (C) sur l'autre extrémité des tabliers.

Répétez la procédure pour l'autre côté, avec les pieds avant et arrière droit (D et E).

**Fig 4. — Groove = Rainure; Top = Dessus
Glue All Dowels. = Collez toutes les chevilles.**

LISEZ MAINTENANT LES INSTRUCTIONS DE FONCTIONNEMENT DU SYSTÈME DE VERROUILLAGE À CAMES FIGURANT SUR LA FEUILLE CI-JOINTE.

638W – INSTRUCTIONS DE MONTAGE

4. Collez une cheville 3/8x2 po (P) dans le trou situé à proximité du fond, ménagé dans les pieds arrière gauche et droit. Introduisez les connecteurs à cames (U) dans les trous situés à proximité du milieu de chaque pied.

Collez le tablier arrière (J), sur la cheville dans un pied arrière et fixez-le en place au moyen d'une vis à tête bombée no. 8x1¼ po (W) que vous introduisez dans le petit trou foré. La rainure du tablier doit faire face au dessus du meuble.

Avec la rainure face au bas du meuble, fixez l'étagère à l'assemblage latéral au moyen de deux connecteurs à cames (U) et boîtiers de came (T).

*Fig. 5 — Bottom = Fond; Top = Dessus
Glue All Dowels. = Collez toutes les chevilles.*

5. Faites glisser l'arrière (I), avec le beau côté face à l'extérieur, dans les rainures de l'étagère et du tablier arrière.

Fixez de la même manière l'autre assemblage latéral à l'étagère et au tablier arrière.

Fig. 6 — Slide and apron flush = Coulisse et tablier alignés

Les coulisses de tiroirs sont estampillées d'un « L » pour gauche ou d'un « R » pour droite au centre des roulettes. Ou encore, elles sont estampillées sur leur corps, comme suit : « CL » pour côté gauche du meuble ; « DL » pour côté gauche du tiroir ; « CR » pour côté droit du meuble ; « DR » pour côté droit du tiroir.

6. Posez le dessus (A) face sur le dessous, puis placez l'assemblage des pieds centré d'un côté à l'autre et de l'avant à l'arrière du dessus ; fixez-le en place au moyen de six vis noires no. 8x2¾ po (V) que vous introduisez dans les trous préforés des tabliers supérieurs (G).

En tapant dessus, enfoncez une pièce d'insertion pour roulette (ZA) dans le trou situé au bas de chaque pied. Enfoncez les roulettes verrouillables (X) dans les pièces d'insertion de chaque pied, également en tapant dessus.

Fixez deux supports angulaires (R) dans le fond de l'étagère et dans chaque tablier latéral, à environ 10,16 cm (4 po) de chaque extrémité. Utilisez les vis à tête évidée no. 6x5/8 po (S) dans les quatre trous de chaque support.

Fixez la coulisse de tiroir (côté gauche du meuble) [Y2] à l'assemblage gauche au moyen de trois vis à tête évidée no. 6x5/8 po (S). La coulisse doit être placée à 2,54 cm (1 po) du bord extérieur du pied avant, et doit être alignée sur le bord inférieur du tablier inférieur (H). Utilisez le quatrième trou

depuis l'avant de la coulisse et le troisième trou depuis l'arrière de la coulisse. Introduisez une troisième vis dans l'un des petits trous à proximité du centre de la coulisse.

Répétez la procédure pour le côté droit avec le (côté droit du meuble) [Y1].

7. Fixez un côté de tiroir (L) à chaque extrémité d'un faux avant de tiroir (K) au moyen de trois vis noires no. 8x1¼ po (Q) que vous introduisez dans les trous préforés ménagés dans les côtés. Les rainures prévues pour le fond du tiroir doivent être alignées. Faites glisser le fond du tiroir (N) dans les rainures. Fixez de la même manière l'extrémité du tiroir (M) sur les côtés. Voir la FIGURE 7A. Répétez la procédure pour l'autre tiroir.

Mettez le tiroir à l'équerre en mesurant la distance entre l'avant gauche et l'arrière droit, et entre l'avant droit et l'arrière gauche. Les mesures doivent être égales. Si l'une d'elles est plus longue, tenez le tiroir par les coins de la ligne la plus longue et pressez-les ensemble jusqu'à ce qu'il soit à l'équerre. Voir la FIGURE 7B.

8. Fixez les coulisses de tiroir (côté gauche du tiroir - Y4) et (côté droit du tiroir - Y3) sur les tiroirs. Les roulettes doivent être situées vers l'arrière et le bord avant doit être aligné sur le côté du tiroir. Fixez les coulisses au moyen de trois vis à tête évidée no. 6x5/8 po (S). Voir la FIGURE 8.

9. Fixez la face du tiroir (O) sur le faux avant du tiroir (K) en introduisant deux vis à usiner no. 8x1¼ po (ZB) dans les trous centraux ménagés dans le faux avant et la face, puis en les introduisant **SANS LES SERRER** dans la poignée en anse du tiroir (ZC). Voir la FIGURE 9.

N'INTRODUISEZ PAS ENCORE LES VIS (ZD).

10. Placez le tiroir avec le côté droit vers le haut, puis insérez en frappant les rails pour dossiers en plastique (Z) sur le dessus des côtés du tiroir, le bec étant vers l'intérieur.

11. Introduisez le tiroir dans le meuble. Assurez-vous que la poignée en anse du tiroir (ZC) est suffisamment lâche pour permettre à la face du tiroir de se déplacer librement sur le faux avant. Ajustez la face du tiroir (O) sur le faux avant (K) de manière à ce qu'elle soit centrée.

Serrez les vis (ZB) de la poignée en anse du tiroir (ZC) pour éviter tout déplacement de la face. Introduisez quatre vis LoProfile no. 8x7/8 po (ZD) dans les trous du faux avant du tiroir (K), puis serrez-les fermement.