

Model #

96W

Country Arrowback Chair

Assembly Instructions

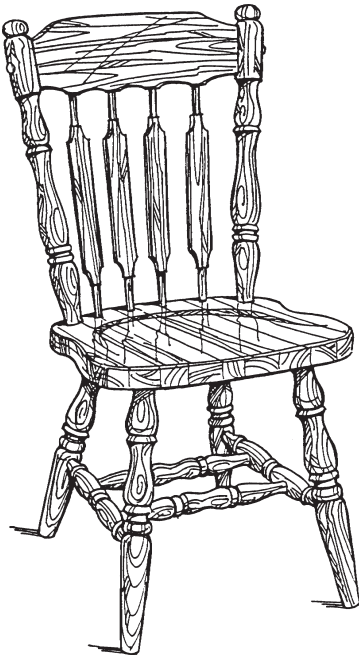

Congratulations!

*This fine piece of furniture will make a handsome addition to your home. For the best results, start by reading both the Assembly Instructions and Finishing Hints **before** you begin your project.*

**For normal household use only.
NOT recommended for commercial use.**



Do not climb or stand on this piece of furniture.

DESIGN SUBJECT TO CHANGE WITHOUT NOTICE.



P.O. Box 2827
Eugene, OR 97402 USA



CALL US FIRST!

DO NOT RETURN ITEM TO STORE

Service Policy: We will replace any parts which are defective, missing or damaged during assembly. Please contact Whittier Wood Products customer service department directly (by phone, fax, mail or email) for replacement parts.

Hours: Our friendly customer service staff can be reached Monday-Friday 7:00 a.m. to 5:00 p.m. (Pacific Time). A message can be left 24 hours a day, 7 days a week.

To Order: Provide the complete furniture model number (upper left corner of this page), part letter, production code, quantity needed, reason for replacement and your full name and address along with a telephone number in case we need to contact you.

Parts ship from our Eugene, Oregon factory within 1 or 2 business days from the time we receive the request. Please allow 5-10 business days for delivery.

800-653-3336

Outside U.S. or Canada: 541-687-0213

Fax: 541-687-2060 • Email: info@whittierwood.com

Mail: P.O. Box 2827 • Eugene, Oregon 97402, U.S.A.

IMPORTANT NOTES:

- Read both the Assembly Instructions and Finishing Hints completely before beginning.
- Store the parts: 1) in their box; 2) in a dry place; 3) in temperatures ranging from 40° to 90°. (Not on a cold, possibly damp, cement floor.)
- Inspect your furniture periodically for any loose glue joints or screws, or any other problem which may be affecting the stability of your furniture. Tighten or repair as needed.

Production Code:

Rev. 6/05

96W Country Arrowback Chair

TOOLS REQUIRED:

Phillips Head Screwdriver, Rubber Mallet, Hammer, Nail Set, Drill, 3/32" Drill Bit, and Glue.

BEFORE BEGINNING ASSEMBLY, check that the quantities of the parts received match those on the parts list below.

PART	DESCRIPTION	QTY	PART	DESCRIPTION	QTY
A	Seat	1	I	Back Center Stretcher	1
BB	Back	1	J	#8 x 1 3/4" Pan Head Screws	2
C	Back Post	2	K	1" Brad	4
DD	Back Spindle	4	L	Wedges	2
E	Front Leg	2	M	Wood Buttons	2
F	Back Leg	2	N	#8 x 1 5/8" Black Screw	4
G	Side Stretcher	2	O	#8 x 1 1/4" Black Screw	4
H	Front Center Stretcher	1			

ASSEMBLY INSTRUCTIONS

IMPORTANT:
**READ GLUING HINTS
 BEFORE ASSEMBLING!**
 Not intended for use by children
 without adult supervision.

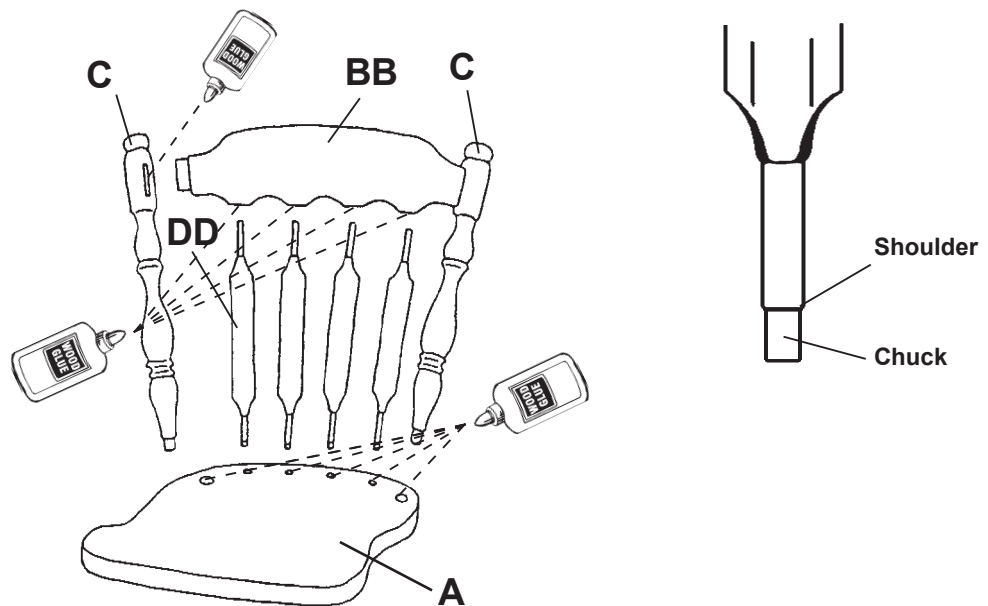

FIG. 1

- 1) Spread glue evenly into the four center holes in the top of the seat (A). Insert chucked ends of the four back spindles (DD) into these holes, as shown in FIGURE 1.
- 2) Spread glue evenly in the 2" oblong holes in the back posts (C). Put the back (BB) and back posts (C) together as shown in FIGURE 1. Spread glue thinly but evenly in the four holes in the bottom of the back (BB), (too much glue and it will drip out) and in the two outside holes in the seat. Insert the back posts (C) into these holes while working the back spindles (DD) into holes in the back, one at a time. Turn the back spindles (DD) so that the flat portions follow the curve of the back (BB). It may be necessary to use a rubber mallet or hammer that has been padded to pound these pieces into place. It is important that the shoulders of the back posts and spindles are in contact with the seat.

NOTE: The back posts (C) extend below the bottom of the seat when inserted; therefore, it is necessary to extend the back over the edge of your work table or place something under the seat to raise it up.

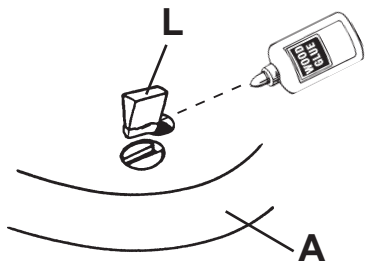

FIG. 2

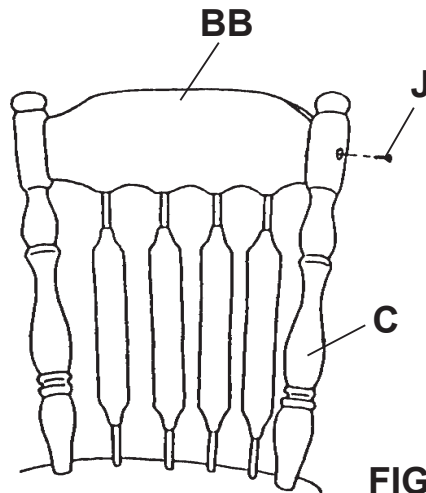
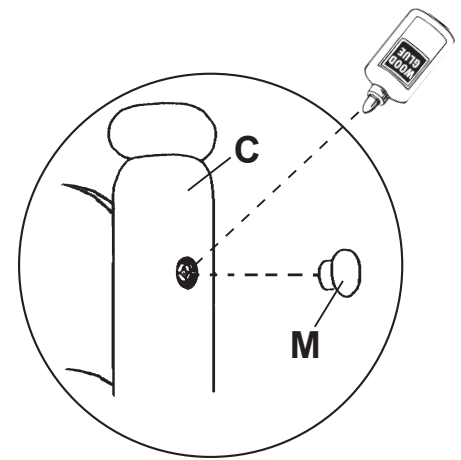

FIG. 3



- 3) Turn the chair upside down, being sure to protect the top of the seat with a towel or cardboard. Put a little glue on the tapered ends of the wood wedges (L) and pound them into the slots in the bottom of the back posts (C) as shown in FIGURE 2. Be careful not to displace the back posts.
- 4) Drill a 3/32" pilot hole through the hole in the back posts (C) into each end of the back (BB). Screw a #8 x 1 3/4" pan head screw (J) into each hole, rubbing a little soap on the screw threads will help them go in more easily. Tighten the screws until the back and the back posts are pulled together securely. Over tightening could strip the wood in the back. To cover the screw hole, put a little glue around the inside of the hole on the back post (C) and insert the wooden button (M), see FIGURE 3. Carefully wipe off excess glue from around the button. (If any glue has gotten on buttons, thoroughly sand the area so that it will absorb stain or finish.)

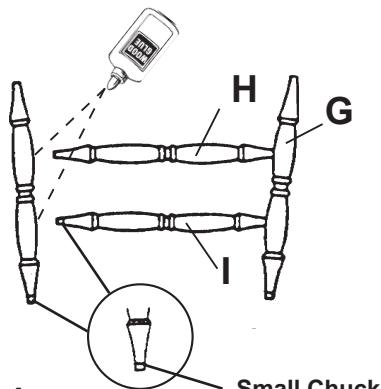

FIG. 4

Small Chuck

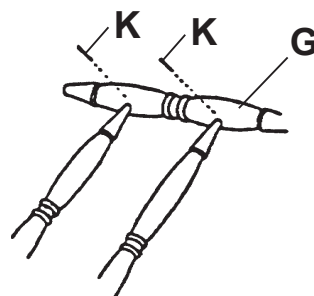

FIG. 5

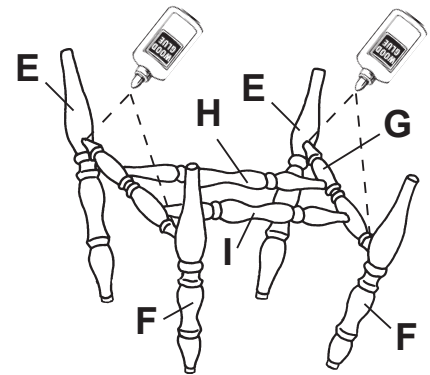

FIG. 6

- 5) The back center stretcher (I) is shorter and has smaller chucks on both ends. Glue back center stretcher (I) in the smaller hole on the side stretcher (G). Glue the longer front center stretcher (H) in the remaining hole. Twisting the center stretchers will help them go in more easily. Glue the other side stretcher onto the center stretchers. See FIGURE 4. Place assembly on a hard flat surface. Using a nail set, drive two 1" brads (K) into each side stretcher where the center stretchers join them. See FIGURE 5.

NOTE: Be sure that the shoulders of the center stretchers are in contact with the side stretchers.

- 6) Place the stretcher assembly with the brads facing down so that they do not show after final assembly. Spread a thin film of glue into the holes of the front and back legs. The shorter, back legs (F) are placed on the smaller ends of the side stretchers (G). The longer, front legs (E) go on the ends of the side stretchers (G) that are spread the farthest apart. See FIGURE 6. **PROCEED TO STEP 7 BEFORE GLUE DRIES** so that there is some flexibility when you insert the legs into the seat.

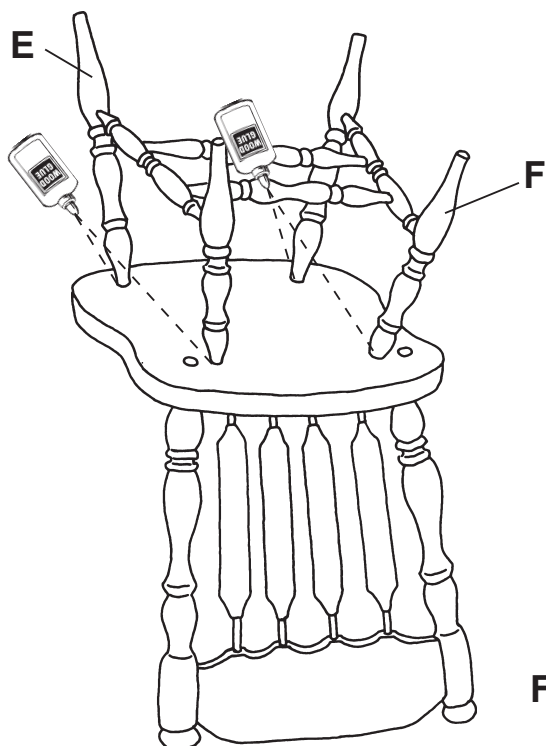

FIG. 7

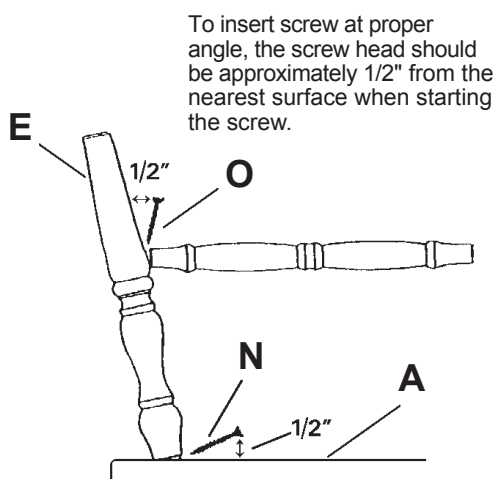

FIG. 8

- 7) Apply a thin coat of glue in the four holes in the bottom of the seat. The shorter back legs (F) go into the deeper set of holes in the back of the seat. (See FIGURE 7). Use a rubber mallet to tap legs evenly into the seat until the shoulder of each leg is in contact with the bottom of the seat. After all legs are in place, set the chair on a hard flat surface to make sure that the legs are even, so the chair does not wobble. If the chair does wobble, determine which two legs seem to be shorter (they will be diagonally across from each other). Turn the chair over and pull these legs toward each other. Check to see if the wobble has been corrected. Repeat this step until chair sits level. For added strength, screw a #8 x 1⁵/₈" black screw (N) through each leg chuck into the seat and a #8 x 1¹/₄" black screw (O) through both side stretchers into the front and back legs. The screws must be inserted at such an angle so that they do not go through the other side of the seat or leg. See FIGURE 8.



Modelo #

96W

Silla Arrowback en Estilo Provincial

Instrucciones para Armar

¡Felicitaciones!

Este fino mueble será una bella adición para su hogar. Para obtener el mejor resultado, comience leyendo tanto las Instrucciones para Armar como las Sugerencias para el Acabado **antes** de comenzar su proyecto.

Sólo para uso doméstico.
NO se recomienda para uso comercial.



No se suba ni se pare sobre este mueble.

ESTE DISEÑO ESTÁ SUJETO A CAMBIOS SIN PREVIO AVISO.

LISTA DE PIEZAS

Antes de comenzar el armado, verifique que las cantidades de piezas recibidas sean iguales a las que se anotan en la siguiente lista de piezas.

	Cantidad		Cantidad		
A	Asiento	1	I	Soporte separador central trasero	1
BB	Respaldo	1	J	Tornillos de cabeza troncocónica #8x1 ³ / ₄ "	2
C	Poste del respaldo . . .	2	K	Puntilla de 1"	4
DD	Larguero del respaldo	4	L	Cuñas	2
E	Pata delantera	2	M	Botones de madera . .	2
F	Pata trasera	2	N	Tornillo negro #8x1 ⁵ / ₈ "	4
G	Soporte separador lateral	2	O	Tornillo negro #8x1 ¹ / ₄ "	4
H	Soporte separador central delantero	1			



¡PRIMERO LLÁMENOS! NO DEVUELVA ESTE ARTÍCULO A LA TIENDA

Normas para obtener servicio: Reemplazaremos las piezas que tengan defectos, falten o se dañen durante el armado. Sírvase comunicarse con el departamento de servicio al cliente de Whittier Wood Products directamente (por teléfono, fax, correo o e-mail) para obtener piezas de repuesto.

Horas: Nuestro amable personal de servicio al cliente está disponible de lunes a viernes de 7:00 a.m. a 5:00 p.m. (Hora de la zona del pacífico de Estados Unidos). Puede dejar un mensaje las 24 horas del día, los 7 días de la semana.

Para hacer un pedido: Proporcione el número completo del modelo del mueble (se encuentra en la esquina superior izquierda de esta página), la letra de la pieza, el código de producción, la cantidad que necesita, la razón del reemplazo, y su nombre completo, dirección y teléfono, para el caso de que necesitemos comunicarnos con usted.

Las piezas se envían desde nuestra planta en Eugene, Oregon, 1 ó 2 días hábiles después de recibir su solicitud. Por favor tenga en cuenta que la entrega tomará de 5 a 10 días hábiles.

800-653-3336

Fuera de los Estados Unidos o Canadá: 541-687-0213
Fax: 541-687-2060 • Email: info@whittierwood.com
Correo: P.O. Box 2827 • Oregon 97402, U.S.A.

NOTAS IMPORTANTES:

- Lea por completo las Instrucciones y las Sugerencias para el Acabado antes de comenzar a armar el mueble.
- Guarde los paneles: 1) en su caja, 2) en un sitio seco, 3) en un rango de temperaturas comprendido entre 40° y 90° (no en un piso de cemento frío que tal vez esté húmedo).
- Revise su mobiliario en forma periódica para detectar uniones despegadas, tornillos flojos o cualquier otro problema que pudiera afectar la estabilidad del mismo. Apriete los tornillos o repare las piezas según corresponda.

Código del producto:

96W Silla Arrowback en Estilo Provincial

HERRAMIENTAS NECESARIAS: Destornillador Phillips, Mazo de Goma, Martillo, Asentador de Clavos, Taladro y Broca de 3/32", Pegamento para Madera.

INSTRUCCIONES PARA ARMAR

IMPORTANTE:

¡LEA LOS CONSEJOS SOBRE ENCOLADO ANTES DE ARMAR!

**FIG. 1 — Shoulder = Reborde
Chuck = Extremo torneado**

- 1) Aplique una capa uniforme de pegamento en los cuatro orificios centrales de la parte superior del Asiento (A). Inserte el extremo torneado de los cuatro Largueros del Respaldo (DD) en estos orificios, tal como se muestra en la FIGURA 1.
- 2) Aplique una capa uniforme de pegamento en los orificios ovalados de 2 pulgadas de los Postes del Respaldo (C). Ensamble el Respaldo (BB) y los Postes del Respaldo (C), tal como se muestra en la FIGURA 1. Aplique una capa delgada pero uniforme de pegamento en los cuatro orificios que están en la parte inferior del Respaldo (BB) y en los dos orificios más externos del asiento (no use demasiado pegamento o éste se saldrá). Inserte los Postes del Respaldo (C) dentro de estos orificios mientras también inserta los Largueros del Respaldo (DD) en los orificios del respaldo, uno a la vez. Gire los Largueros del Respaldo (DD) de manera que las porciones planas sigan la curva del Respaldo (BB). Tal vez sea necesario utilizar un mazo de caucho o martillo con protección para insertar estas piezas en su lugar. Es importante que los rebordes de los largueros y de los postes del respaldo queden en contacto con el asiento.

NOTA: Los Postes del Respaldo (C) se extienden más allá de la parte inferior del asiento cuando se insertan; por lo tanto, es necesario extender el respaldo más allá del borde de su mesa de trabajo o colocar algún objeto debajo del asiento para elevarlo.

- 3) Coloque la silla boca abajo. Asegúrese de proteger la parte superior del asiento con una toalla o un cartón. Aplique una poca de pegamento en la punta ahusada de las Cuñas de madera (L) y con un martillo inserte las cuñas en las ranuras en la parte inferior de los postes del respaldo (C), tal como se muestra en la FIGURA 2. Tenga cuidado de no mover los postes del respaldo.

FIG. 4 — Small chuck = Extremo torneado pequeño

- 4) Taladre un orificio piloto de 3/32" a través del orificio que está en los Postes del Respaldo (C) y dentro de cada borde del Respaldo (BB). Atornille un tornillo PH de #8x1 3/4" (J) en cada orificio. Para ayudar en la instalación de cada tornillo, aplique un poco de jabón a las roscas. Apriete los tornillos hasta que el respaldo y los postes del respaldo se unan firmemente. No apriete demasiado puesto que puede dañar la madera del respaldo. Para cubrir el orificio del tornillo, aplique un poco de pegamento alrededor del interior del orificio en los Postes del Respaldo (C) e inserte un Botón de Madera (M). Consulte la FIGURA 3. Con cuidado limpie el exceso de pegamento de alrededor del botón. (Si los botones se llenaron de pegamento, lije bien el área para que absorba la tintura o el acabado.)

- 5) El Soporte Separador Central Trasero (I) es más corto y tiene extremos torneados más cortos en ambos extremos. Pegue el Soporte Separador Central Trasero (I) en el orificio más pequeño del Soporte Separador Lateral (G). Pegue el Soporte Separador Central Delantero (H) en el otro orificio. Gire los Soportes Separadores Centrales para que entren con mayor facilidad. Pegue el otro Soporte Separador Lateral en los Soportes Separadores Centrales. Consulte la FIGURA 4. Coloque el ensamble sobre una superficie dura y pareja. Usando un juego de clavos, inserte dos puntillas (clavo corto) de 1" en cada soporte separador lateral donde se unen con los soportes separadores centrales. Consulte la FIGURA 5.

NOTA: Asegúrese de que los rebordes de los soportes separadores centrales estén en contacto con los soportes separadores laterales.

- 6) Coloque el ensamble de soportes separadores con las puntillas hacia abajo para que no se vean en el ensamble final. Aplique una capa delgada de pegamento en los orificios de las patas delanteras y traseras. Las patas traseras más cortas (F) se colocan en los extremos más pequeños de los soportes separadores laterales (G). Las patas delanteras más largas (E) van en el extremo de los soportes separadores laterales (G) con mayor separación. Consulte la FIGURA 6. **ANTES DE QUE EL PEGAMENTO SE SEQUE CONTÍNE EN EL PASO 7**, de esta manera habrá un poco de flexibilidad al insertar las patas en el asiento.

FIG. 7 — Shoulder = Reborde

FIG. 8 — Para introducir el tornillo en el ángulo correcto, la cabeza de éste debe estar a aproximadamente media pulgada de la superficie más próxima cuando empiece a atornillar.

- 7) Aplique una capa delgada de pegamento en los cuatro orificios de la parte inferior del asiento. Las patas traseras más cortas (F) entran en el juego de orificios más profundos en la parte posterior del asiento. (Consulte la FIGURA 7). Utilice un mazo de caucho para meter las patas parejas en el asiento hasta que el reborde de cada pata esté en contacto con la parte inferior del asiento. Después de que las patas estén en su lugar, coloque la silla sobre una superficie dura y plana para asegurarse que las patas estén parejas para que la silla no se balancee. Si la silla se balancea, determine cuales dos patas están más cortas (estarán diagonalmente una frente a la otra). Ponga la silla boca abajo y empuje las patas una hacia la otra. Verifique si el balanceo se corrigió. Repita este paso hasta que la silla se pare nivelada. Para mayor resistencia, atornille un Tornillo Negro #8x1 5/8" (N) a través del extremo torneado de cada pata y dentro del asiento, y un Tornillo Negro #8x1 1/4" (O) a través de cada soporte separador lateral y dentro de las patas delanteras y traseras. Los tornillos se deben insertar a un ángulo tal que no pasen hasta el otro lado de la pata ni del asiento. Consulte la FIGURA 8.

96W

Chaise Paysanne Arrowback

Instructions de Montage

Félicitations !

Ce joli meuble s'intégrera agréablement à votre intérieur. Pour obtenir des résultats optimum, commencez par lire les Instructions de Montage et les Conseils de Finition **avant** de commencer votre projet.

**Pour usage ménager normal seulement.
N'est pas recommandé pour usage commercial.**



Ne pas monter ni se mettre debout sur cet article d'ameublement.

LE MODÈLE EST SUJET À CHANGEMENTS SANS PRÉAVIS.

Liste des pièces

Avant de procéder à l'assemblage, vérifiez que les quantités des pièces reçues correspondent aux quantités indiquées ci-dessous.

	Qté		Qté
A	Siège..... 1	J	Vis à tête cylindrique No. 8 x 1¼ po 2
BB	Dossier..... 1	K	Pointe de 2,54 cm (1 po) 4
C	Montant du dossier... 2	L	Coins 2
DD	Barreau du dossier... 4	M	Boutons en bois 2
E	Pied avant..... 2	N	Vis noire No. 8 x 1⅝ po 4
F	Pied arrière 2	O	Vis noire No. 8 x 1¼ po 4
G	Traverse latérale... 2		
H	Traverse avant centrale..... 1		
I	Traverse arrière centrale..... 1		



APPELEZ-NOUS D'ABORD !

NE RETOURNEZ PAS CET ARTICLE AU MAGASIN

Politique de service : Nous remplacerons toutes les pièces défectueuses, manquantes ou endommagées pendant le montage. Veuillez contacter directement le service clientèle de Whittier Wood Products (par téléphone, fax, courrier ou e-mail) pour obtenir les pièces de remplacement.

Horaires : Le personnel accueillant de notre service clientèle est joignable du lundi au vendredi, de 7 h à 17 h (heure normale du Pacifique). Vous pouvez laisser un message 24 heures sur 24, 7 jours sur 7.

Pour placer vos commandes : Fournissez le numéro complet de modèle du meuble (angle supérieur gauche de cette page), la lettre de la pièce, le code de production, la quantité nécessaire, la raison du remplacement, ainsi que votre nom complet et votre adresse, avec un numéro de téléphone, au cas où nous aurions besoin de vous contacter.

Les pièces sont expédiées de notre usine située à Eugene, Oregon dans les 1 ou 2 jours ouvrables à compter de la réception de votre demande. La livraison prendra de 5 à 10 jours ouvrables.

800-653-3336

À l'extérieur des États-Unis ou du Canada : 541-687-0213
Fax : 541-687-2060 • E-mail : info@whittierwood.com
Courrier : P.O. Box 2827 • Oregon 97402, U.S.A

REMARQUES IMPORTANTES :

- Lisez complètement les instructions et les Conseils de finition avant de commencer le montage.
- Conservez les panneaux : 1) dans leur boîte, 2) à un endroit sec, 3) à des températures variant entre 40° et 90°. (Non sur un sol en ciment froid, éventuellement humide.)
- Inspectez régulièrement votre meuble, pour voir si les pièces se décollent ou si les vis se desserrent ou si vous remarquez tout autre problème risquant d'affecter la stabilité du meuble. Resserrez ou réparez au besoin.



P.O. Box 2827
Eugene, OR 97402 USA

Code produit :

96W Chaise Paysanne Arrowback

Outils nécessaires :

Tournevis Cruciforme, Maillet en Caoutchouc, Marteau, Chasse Clou, Perceuse, 3/32 Foret, Colle a Bois.

INSTRUCTIONS DE MONTAGE

IMPORTANT :

AVANT DE PROCÉDER À L'ASSEMBLAGE, LISEZ
LES CONSEILS DE COLLAGE !

**FIG. 1 — Shoulder = Épaulement
Chuck = Filetage**

- 1) Étalez la colle uniformément dans les quatre trous du centre situés sur le dessus du siège (A). Insérez les extrémités filetées des quatre barreaux du dossier (DD) dans ces trous, comme illustré à la FIGURE 1.
- 2) Étalez la colle uniformément dans les trous oblongs de 5,08 cm (2 po) ménagés dans les montants du dossier (C). Montez ensemble le dossier (BB) et les montants (C), comme illustré à la FIGURE 1. Étalez la colle finement mais uniformément dans les quatre trous du bas du dossier (BB) (si vous étalez trop de colle, elle débordera), ainsi que dans les deux trous extérieurs du siège. Insérez les montants du dossier (C) dans ces trous tout en introduisant les barreaux (DD) un par un dans les trous du dossier. Tournez les barreaux du dossier (DD) de manière à ce que leurs parties plates suivent la courbe du dossier (BB). Il pourra être nécessaire d'utiliser un maillet en caoutchouc ou un marteau rembourré pour les mettre en place. Il est important que les épaulements des montants et des barreaux du dossier soient en contact avec le siège.

REMARQUE : Les montants du dossier (C) dépassent du fond du siège lorsqu'ils sont insérés ; il est donc nécessaire de placer le dossier au-dessus du bord de votre établi ou de placer quelque chose sous le siège pour le surélever.

- 3) Retournez la chaise à l'envers, en veillant à protéger le dessus du siège avec une serviette ou un morceau de carton. Étalez une petite quantité de colle sur les extrémités effilées des coins en bois (L), puis enfoncez les coins au moyen d'un marteau dans les fentes situées au bas des montants du dossier (C), comme illustré à la FIGURE 2. Veillez à ne pas déplacer les montants.

FIG. 4 — Small Chuck = Petit filetage

- 4) Forez un trou de guidage de 2,4 mm (3/32 po) à travers le trou des montants du dossier (C), dans chaque extrémité du dossier (BB). Vissez une vis de no. 8 x 1³/₄ po PH (J) dans chaque trou, en frottant leurs filetages avec un peu de savon pour faciliter leur insertion. Serrez les vis jusqu'à ce que le dossier et les montants soient fermement assujettis. Si vous serrez trop, vous risquez de dénuder le bois du dossier. Pour couvrir les trous de vis, étalez une petite quantité de colle autour de l'intérieur de chaque trou des montants (C), puis insérez les boutons en bois (M). Voir la FIGURE 3. Essuyez avec soin l'excès de colle autour des boutons. (S'il y a de la colle sur les boutons, poncez complètement la surface pour qu'elle puisse absorber la teinture ou le produit de finition du bois.)

- 5) La traverse centrale de l'arrière (I) est plus courte et ses filetages des deux extrémités sont plus petits. Collez la traverse centrale de l'arrière (I) dans le petit trou de la traverse latérale (G). Collez la longue traverse centrale de l'avant (H) dans le trou restant. Tournez les traverses centrales pour les introduire plus facilement. Collez l'autre traverse latérale sur les traverses centrales. Voir la FIGURE 4. Placez l'assemblage sur une surface plate et dure. Au moyen d'un chasse-clou, introduisez deux pointes de 2,54 cm (1 po) dans chaque traverse latérale, à leur point de jonction avec les traverses centrales. Voir la FIGURE 5.

REMARQUE : Veillez à ce que les épaulements des traverses centrales soient en contact avec les traverses latérales.

- 6) Placez l'assemblage avec les pointes face vers le bas afin qu'elles ne se voient pas après le montage définitif. Étalez une fine couche de colle dans les trous des pieds avant et arrière. Les pieds arrière, plus courts (F), sont placés sur les petites extrémités des traverses latérales (G). Les pieds avant, plus longs (E), sont placés sur les extrémités des traverses latérales (G) qui sont les plus écartées. Voir la FIGURE 6. **PASSEZ À L'ÉTAPE 7 AVANT QUE LA COLLE NE SÈCHE**, afin qu'il y ait une certaine flexibilité lorsque vous insérez les pieds dans le siège.

FIG. 7 — Shoulder = Épaulement

FIG. 8 — 1,27 cm (1/2 po)

Pour introduire la vis à l'angle correct, la tête de la vis doit être à environ 1,27 cm (1/2 po) de la surface la plus proche lorsque vous commencez à visser.

- 7) Étalez une fine couche de colle dans les quatre trous du fond du siège. Introduisez les pieds arrière, plus courts (F), dans l'ensemble le plus profond des trous ménagés à l'arrière du siège. (Voir la FIGURE 7.) Utilisez un maillet de caoutchouc pour enfoncez les pieds uniformément dans le siège, jusqu'à ce que l'épaulement de chaque pied soit en contact avec le fond du siège. Une fois que tous les pieds sont en place, placez la chaise sur une surface plate et dure pour vous assurer que les pieds sont enfoncés uniformément et que la chaise n'oscille pas. Si elle oscille, déterminez les deux pieds qui semblent être les plus courts (ils seront à la diagonale l'un de l'autre). Retournez la chaise à l'envers et tirez ces pieds l'un vers l'autre. Vérifiez si la chaise n'oscille plus. Répétez cette procédure jusqu'à ce que la chaise soit à niveau. Pour renforcer l'assemblage, introduisez une vis noire no. 8 x 1⁵/₈ po (N) dans chaque filetage de pied, puis dans le siège et une vis noire no. 8 x 1¹/₄ po (O) dans les deux traverses latérales, puis dans les pieds avant et arrière. Les vis doivent être introduites à un certain angle, afin de ne pas passer à travers l'autre côté du siège ou du pied. Voir la FIGURE 8.